



Pizzaovens.com

1.877.FOR.OVEN  
367.6836

Since 1999



**DFP18**

### DFP18 Crust Sheeter

The Doyon crust sheeter is an efficient two stage machine featuring a front infeed and a left hand discharge. Roll up to 18" (457 mm) diameter doughs. One operator can make approximately 500 pieces per hour in just two easy steps.

### Laminoir à pâte DFP18

Le laminoir à pâte Doyon est très efficace pour produire jusqu'à 500 morceaux à l'heure avec une entrée à l'avant et sortie du côté gauche. Façonnez des pâtes jusqu'à 18" (457 mm) de diamètre en seulement 2 opérations faciles.

**DFP18**

*"Superior quality product at an affordable price !"*

*"Qualité supérieure à un prix abordable !"*

### Crust Sheeter FEATURING

- For pie crust, pizzas, tortillas, coffee cakes, wraps, etc.
- Heavy gauge, steel frame
- Stainless steel infeed, chute and receiving tray
- Hard chrome precision ground rollers
- Top rollers: 3 1/2" dia. X 10" long (89 mm X 254 mm)
- Bottom rollers: 3 1/2" dia. X 20" long (89mm X 508mm)
- Plastic scrapers, sanitary and easily removed for cleaning
- Sealed ball bearings
- Will sheet up to 18" (457 mm) diameter
- One operator can make approximately 500 pieces per hour
- Fully adjustable
- 3/4 HP motor
- cETL listed
- One year parts and labor limited warranty

### Laminoir à pâte CARACTÉRISTIQUES

- Pour fabrication de pâtes à tarte, pizzas, tortillas, etc.
- Construction robuste
- Chute, alimentation et plateau de réception en acier inoxydable
- Rouleaux en acier chromé résistant
- Rouleau du dessus: 3 1/2" dia. X 10" long (89 mm X 254 mm)
- Rouleau du dessous: 3 1/2" dia. X 20" long (89 mm X 508 mm)
- Grattoirs en plastique, sanitaires et amovibles pour faciliter le nettoyage
- Roulements à billes scellés
- Peut façonner jusqu'à 18" (457 mm) de diamètre
- Production : jusqu'à 500 morceaux à l'heure
- Moteur de 3/4 HP
- Listé cETL
- Garantie un an pièces et main-d'oeuvre

### DIMENSIONS

29 1/2"W X 34"D X 31 1/4"H  
(749 mm X 864 mm X 794 mm)

### ELECTRICAL SYSTEM

120V - 1 PH - 10 A - 60 Hz

3/4 HP motor

### Other voltages available

### CAPACITY

Up to 500 pieces per hour  
Up to 18" (457 mm) diameter

### SHIPPING WEIGHT

450 lb (204 kg) approximately

Specifications and design subject to change without notice.

### DIMENSIONS

29 1/2"W X 34"D X 31 1/4"H  
(749 mm X 864 mm X 794 mm)

### SYSTÈME ÉLECTRIQUE

120V - 1 PH - 10 A - 60 Hz

Moteur de 3/4 HP

### Autres voltages disponibles

### CAPACITÉ

Jusqu'à 500 pièces à l'heure  
Jusqu'à 18" (457 mm) de diamètre

### POIDS D'EXPÉDITION

450 lb (204 kg) approximativement

Caractéristiques et design sujets à changement sans préavis.

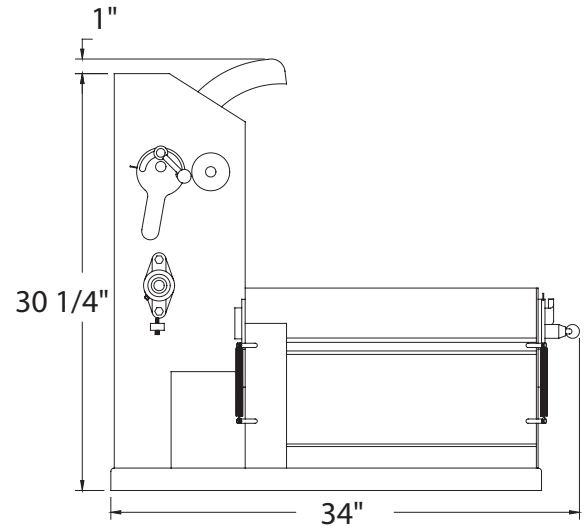
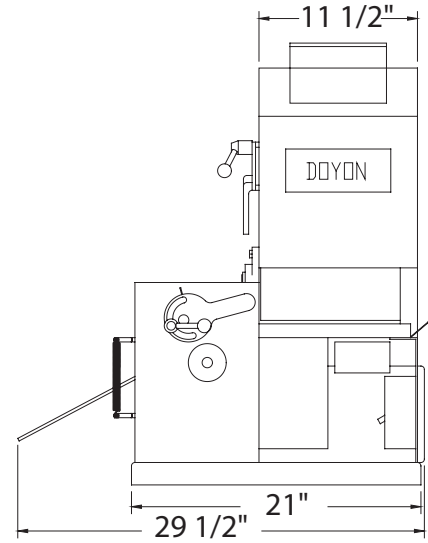

Your local distributor: / Votre distributeur:

